

Pattern 10

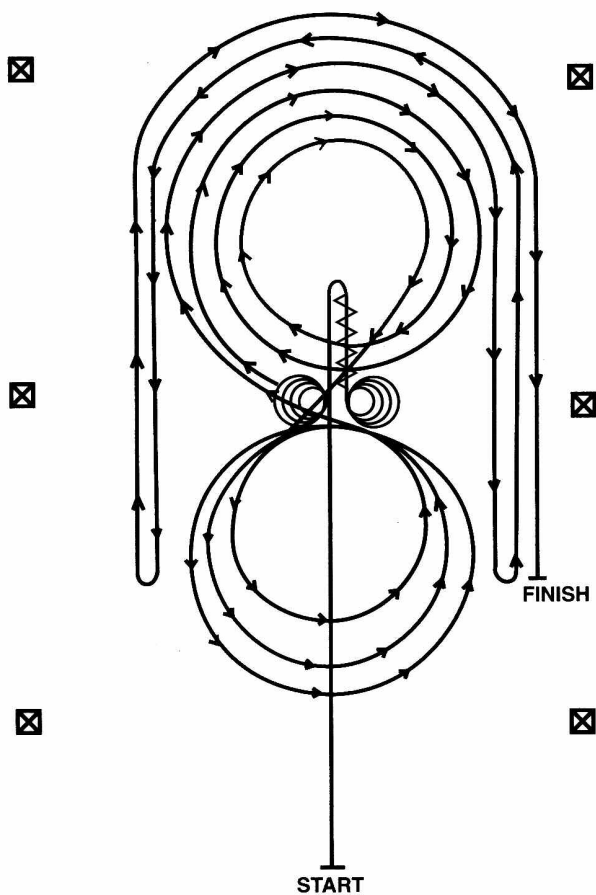

1) Galoper jusqu'à dépasser la marque de centre et effectuer un sliding stop. Reculer jusqu'au centre de l'arène ou au minimum de 3 mètres. S'immobiliser.

2) Accomplir 4 spins à main droite.

3) Réaliser 4 spins 1/4 à main gauche de façon à s'arrêter face au côté gauche du mur ou de la clôture. S'immobiliser.

4) Démarrant galop droit, compléter 3 cercles à droite : les 2 premiers cercles grands et rapides, le dernier petit et lent. Changement de pied au centre de l'arène.

5) Accomplir 3 cercles à gauche : le premier petit et lent et les 2 autres grands et rapides. Changement de pied au centre de l'arène.

6) Commencer un grand cercle rapide à droite, mais ne pas fermer le cercle. Longer le côté droit de l'arène, dépasser le centre et effectuer un rollback à gauche à minimum 6 mètres du mur ou de la clôture. Pas d'arrêt.

7) Poursuivre en refaisant à l'envers le cercle précédent, mais ne pas fermer le cercle. Longer le côté gauche de l'arène, dépasser le centre et réaliser un rollback à droite à minimum 6 mètres du mur ou de la clôture. Pas d'arrêt.

8) Poursuivre en refaisant à l'envers le cercle précédent, mais ne pas fermer le cercle. Longer le côté droit de l'arène, dépasser le centre et réaliser un sliding stop à minimum 6 mètres du mur ou de la clôture. S'immobiliser pour signifier l'achèvement du pattern.

Le cavalier doit ensuite mettre pied à terre et montrer le mors aux juges.